

**Gomito orientabile**

Serie leggera e serie pesante

**Swivel elbows**

Light range and heavy range

**Einstellbare Winkeverschraubungen**

Leichte Baureihe und Schwere Baureihe

**Coudes orientables**

Série légère et série lourde

**Codo orientables, ejecución macho**

Serie ligera y serie pesada

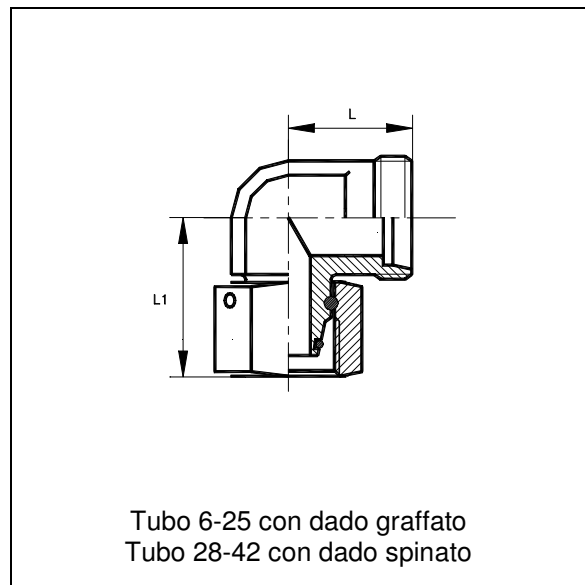

Serie	Ø Tubo D	L	L1		TAA
L	6	19	26	T-EW 6-L OMD	11800028
	8	21	27	T-EW 8-L OMD	11805028
	10	22	28.5	T-EW 10-L OMD	11810028
	12	24	29	T-EW 12-L OMD	11815028
	14	28	32	T-EW 14-L OMD	11816028
	15	28	32	T-EW 15-L OMD	11820028
	16	28	32	T-EW 16-L OMD	11866028
	18	31	35	T-EW 18-L OMD	11825028
	20	37	44	T-EW 20-L OMD	11826028
	22	35	38	T-EW 22-L OMD	11830028
	28	38	41.5	T-EW 28-L OMD	11835028
	35	45	51	T-EW 35-L OMD	11840028
	42	51	56	T-EW 42-L OMD	11845028
S	6	23	27	T-EW 6-S OMD	11850028
	8	24	27	T-EW 8-S OMD	11855028
	10	25	29.5	T-EW 10-S OMD	11860028
	12	29	30.5	T-EW 12-S OMD	11865028
	14	30	34.5	T-EW 14-S OMD	11870028
	16	33	36	T-EW 16-S OMD	11875028
	20	37	44	T-EW 20-S OMD	11880028
	25	42	49.5	T-EW 25-S OMD	11885028
	30	49	55	T-EW 30-S OMD	11890028
	38	57	63	T-EW 38-S OMD	11895028

## Istruzione di montaggio

1. Oleare i filetti d'estremità e le 2 O-ring.
2. Infilare la vite inferiore nel corpo del raccordo ed avvitare a mano.
3. Orientare il lato collegamento tubo e serrare la vite con la coppia di serraggio prescritto (vedere generalità, controbilanciando il corpo del raccordo)
4. Montare il tubo, controbilanciando il corpo del raccordo.
5. Mettere il tappo e serrare con la coppia prescritta (mass. \_ giro).
6. Si può smontare e rimontare il raccordo senza limitazioni.  
Verificare lo stato degli anelli torici e sostituire se necessario.

Attenzione : Un montaggio non conforme (lubrificazione o danneggiamento dell'O-ring superiore) riduce la pressione nominale e la durata della guarnizione con rischio di perdite.

## Assembly instructions

1. Oil the threads and the 2 O-ring.
2. Insert the bolt into the banjo and tighten by hand.
3. Set the tube connection to the desired direction and tighten the bolt with the recommended tightening torque (see Technical notes) holding the banjo firmly by means of a spanner.
4. Fix the tube holding the banjo firmly by means of a spanner.
5. Set the blanking plug and tighten with the recommended tightening torque (max. \_ of turn) holding the body of the coupling firmly by means of a spanner.
6. Repeated reassembly is possible. Check seals for possible damage and replace if necessary.

Attention : Different assembly (lubrication or damaging of the O-rings) reduces the nominal pressure rating and the life of the coupling, causing leakages.